

Gamme Photovoltaïque

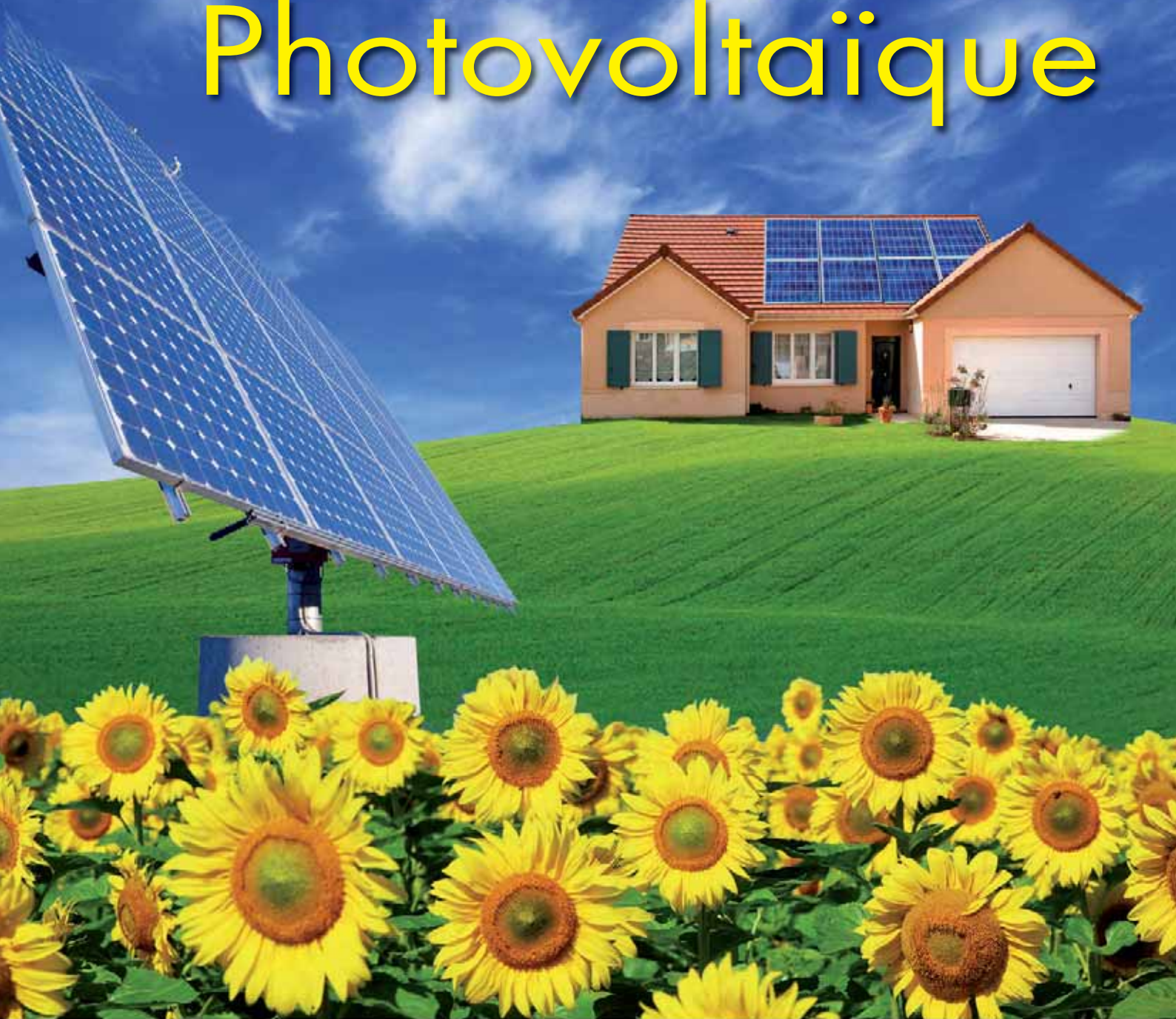

Connectique



Connectique
de terre



Produits
d'isolation



Fixations



Outillage



mecatraction



Photovoltaïque

Pour des installations conformes et durables

Les installations photovoltaïques réclament des règles de montage en accord avec les exigences du guide UTE C 15-712.

Les produits de raccordement des circuits de puissance, de commande et de terre doivent être rigoureusement choisis pour assurer à l'ensemble de l'installation un fonctionnement durable.

Notre documentation vous aide à faire les bons choix.



Connectique

Connecteurs SOLINQ® pour câblage des panneaux photovoltaïques	6
Cosses préisolées à plage ronde	11
Clips préisolés	11
Cosses tubulaires cuivre	12



Connectique de terre

Connecteurs SOLFIL ® pour liaisons équipotentielles.....	8
Connecteurs SOLFIL ® pour modules type "panneaux tuiles"	10
Raccords en "C" pour conducteurs de terre en cuivre	13
Rondelles bi-métal (aluminium-cuivre)	13
Cosses et raccords à serrage mécanique.....	14
Tresses de masse.....	15



Produits d'isolation

Gaines Thermorétractables	16
---------------------------------	----



Fixations

Colliers de fixation polyamide noirs.....	15
---	----



Outillage

Outillage pour connecteurs SOLFIL ®	10
Outillages de sertissage pour connecteurs SOLINQ® et pince à dénuder.....	18
Pince à sertir pour cosses préisolées	19
Pince manuelles	20
Presses.....	20
Pince pour colliers de câblage	22
Pistolet à air chaud.....	22
Coupe-câbles manuels	23

Gamme Photovoltaïque



page 18

page 15



SOLINQ®

Connecteurs pour câblage des panneaux photovoltaïques



page 18

page 15



SOLINQ®

Coupleur pour connecteurs



page 10



SOLFIL®

Connecteurs pour modules type "panneaux tuiles"

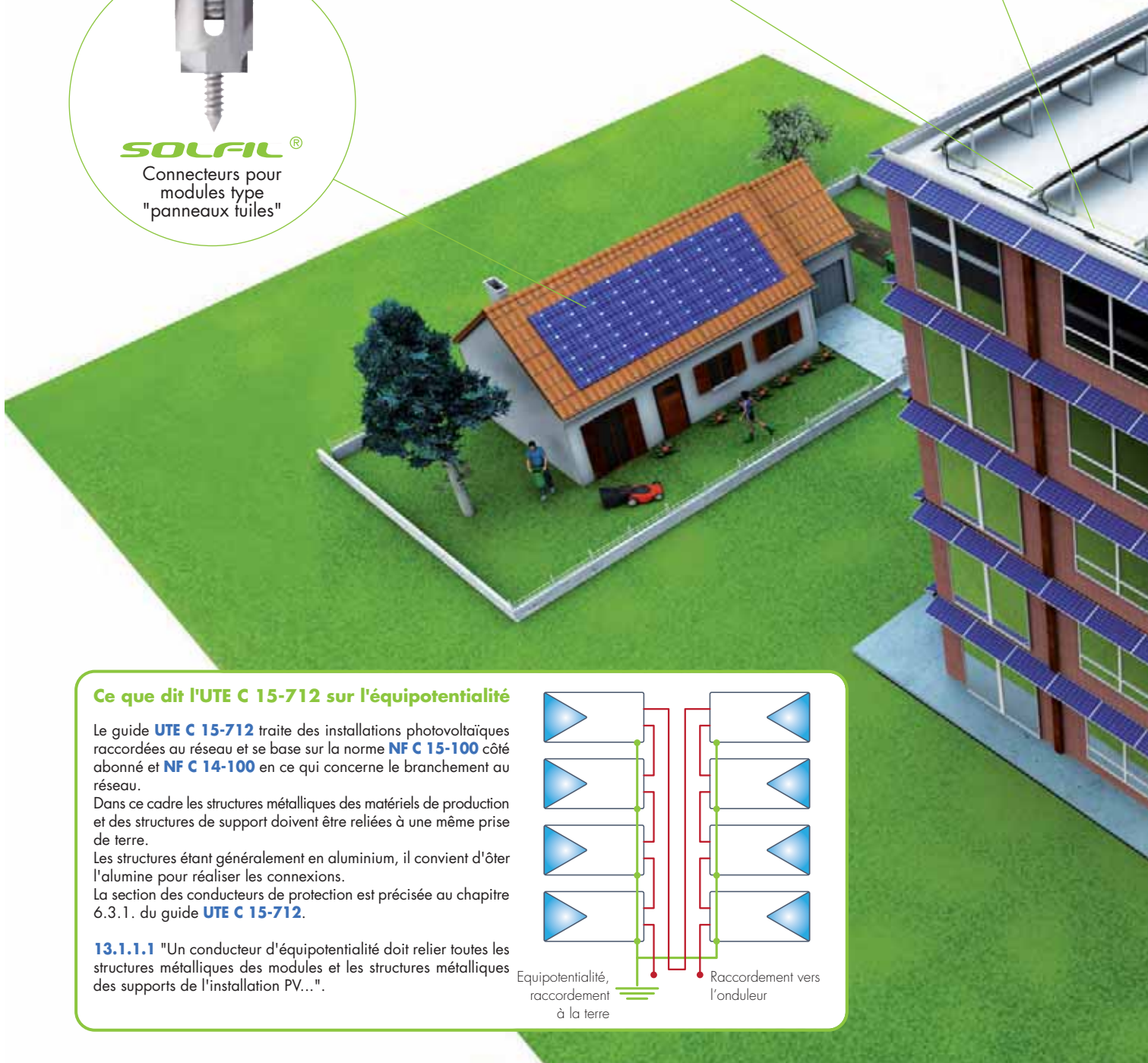

Ce que dit l'UTE C 15-712 sur l'équipotentialité

Le guide **UTE C 15-712** traite des installations photovoltaïques raccordées au réseau et se base sur la norme **NF C 15-100** côté abonné et **NF C 14-100** en ce qui concerne le branchement au réseau.

Dans ce cadre les structures métalliques des matériels de production et des structures de support doivent être reliées à une même prise de terre.

Les structures étant généralement en aluminium, il convient d'ôter l'alumine pour réaliser les connexions.

La section des conducteurs de protection est précisée au chapitre 6.3.1. du guide **UTE C 15-712**.

13.1.1.1 "Un conducteur d'équipotentialité doit relier toutes les structures métalliques des modules et les structures métalliques des supports de l'installation PV...".

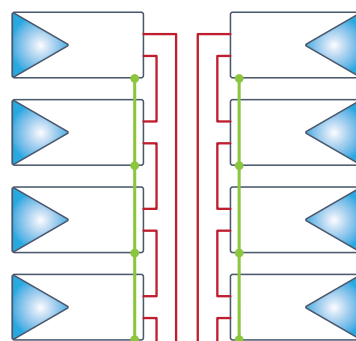

Equipotentialité, raccordement à la terre

Raccordement vers l'onduleur

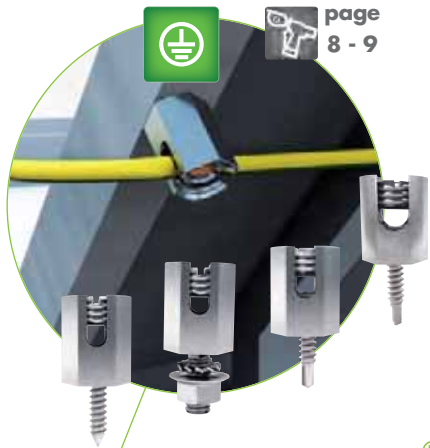

SOLFIL®
Connecteurs pour liaisons
équipotentielles

page
8 - 9



**Cosses
tubulaires**



**Cosses
préisolées**

page
19

page
16

page
15



**Cosses
tubulaires**

page
20

page
16



**Raccords en "C", cosses
et raccords à serrage
mécanique, ...**

page
20

Connecteurs SOLINQ® pour câblage des panneaux photovoltaïques

Connectique pour solution photovoltaïque débrochable avec outil. Les produits sont conformes aux standards TÜV. Cette connectique résistante aux UV, à l'ozone et étanche IP67 est également compatible avec les standards du marché.

Caractéristiques :

- Matière du contact : cuivre argenté
- Matière du boîtier : PC / PA
- Diamètre du contact : 4 mm
- Sections admissible : 4 à 6 mm²
- Diamètre sur isolant du câble : 5 à 8 mm
- Type de contact : à sertir



Connecteur femelle

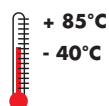

DIN V VDE 0216-03122006



Classe II



Connecteur mâle



Coupleur 2 mâles
+ 1 femelle



Coupleur 2 femelles
+ 1 mâle

Exemple de mise en œuvre du SOLINQ® :

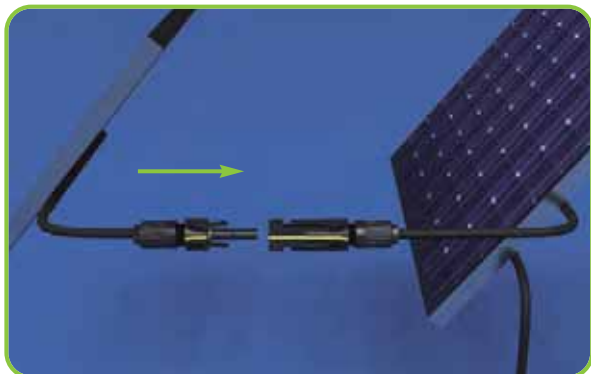

Raccordement rapide IP67.



Raccordement avec coupleur IP67.

Code article	Réf.	Désignation	Condt
7901300	CSMF4	Set comprenant : 1 contact mâle - 1 connecteur mâle - 1 contact femelle - 1 connecteur femelle	100 pièces de chaque
7901301	CSM4	Set mâle : 1 contact + 1 connecteur	100 pièces de chaque
7901302	CSF4	Set femelle : 1 contact + 1 connecteur	100 pièces de chaque
7901303	CSMMF4	Coupleur mâle-mâle / femelle	10 pièces
7901304	CSFFM4	Coupleur femelle-femelle / mâle	10 pièces
7500032	CLECS	Clé de démontage et de serrage	1 pièce

Accessoire :



Clé de démontage et de serrage



Outillage associé : voir page 18

Connecteurs **SOLFIL**® pour liaisons équipotielles

Une liaison équipotentielle sûre

SOLFIL® réalise la liaison équipotentielle en créant un contact électrique de bonne qualité entre le châssis du panneau et le conducteur de terre.

Les cadres des modules sont en aluminium anodisé ou autres traitements de surface. Ces revêtements les protègent contre la corrosion mais ils ne sont pas conducteurs.

Grâce à la gamme **SOLFIL**® un contact électrique, avec l'aluminium du panneau, est rendu possible soit :

- par **taroudage** pour les modèles à vis assuré par l'empreinte du filet,
- par **boulonnage** à l'aide de la rondelle éventail qui abrase l'anodisation au serrage.

Le raccordement est assuré par le serrage du conducteur de terre de section maximum 25 mm².

Dans le cas d'un conducteur avec isolant, un dénudage de 30 mm sera nécessaire.

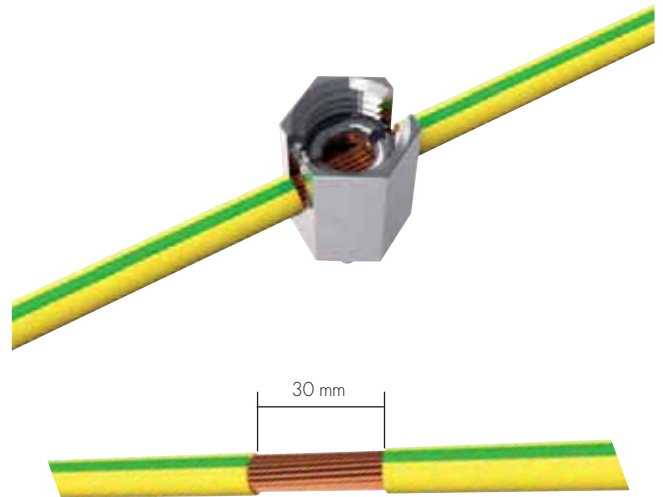

Les modèles **SOLFIL**® sont en Inox ce qui leur assure une excellente protection contre la corrosion et offre une compatibilité galvanique avec l'aluminium.

Connecteurs **SOLFIL**® pour modules cadres standards



SFP4RE6

A boulon pour perçage
ø 6 mm (0,26").
La rondelle éventail assure
le contact électrique.



SFP4VT10

A vis autotaraudeuse pour
perçage ø 4 mm (0,16").



SFP4AF8/SFP6AF8

A vis autoforeuse.

Fixation sur perçage existant

Fixation hors perçage

Outillage associé : voir page 10

Exemple de mise en œuvre du **SOLFIL**® à vis autoforeuse :

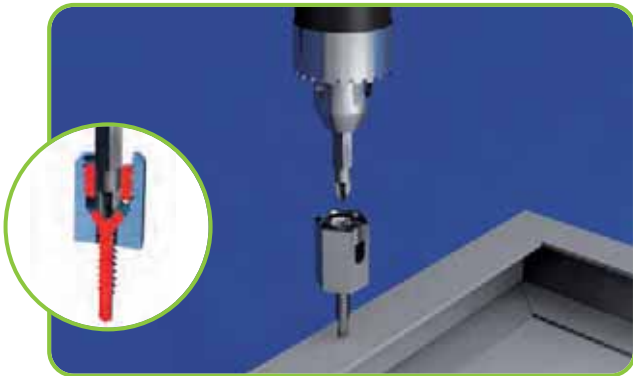

A l'aide d'une visseuse équipée d'un embout cruciforme PZ2, solfil se fixe rapidement en perçant et taraudant le châssis. Grâce à sa conception spécifique, cette opération se fait sans démontage de la vis de serrage du câble.

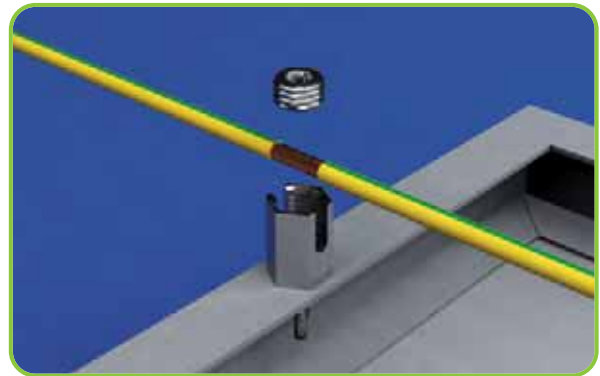

Après dénudage sur une longueur de 30 mm le conducteur de terre est mis en place.







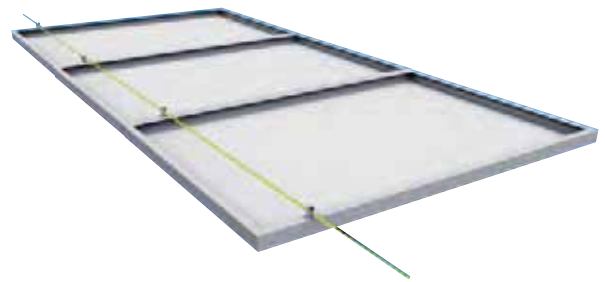

La fixation du conducteur de terre se fait à l'aide de la vis de serrage qui comporte une empreinte pour tournevis plat.

Serrage avec embout spécifique EVBSFP



Ce mode de pose permet d'effectuer le démontage d'un panneau sans rupture du circuit de terre.

Produit	Code article	Réf.	Cdt.	Fixation	Matière	Capacité de serrage mm ²
	7341900	SFP4RE6	100 pièces	Boulon M6	Inox	Conducteur de terre Multibrins ou Massif 4 6 10 4+4 6+6
	7341910	SFP4VT10	100 pièces + 1 embout de vissage 	Vis auto-taraudeuse N°10 (ø 4,8 mm)		
	7341920	SFP4AF8	100 pièces + 1 embout de vissage 	Vis autoforeuse N°8 (ø 4,2 mm)		
	7341921	SFP6AF8				

Connecteurs **SOLFIL**® pour modules type "panneaux tuiles"

Utilisation des trous de mise à la terre déjà existants Ø 3,5 mm. Tournevis N°2 ou visseuse électroportative avec embout PZ2.

Couple de serrage à 3N/m maxi. Présence de méplats qui assure une fonction antirotation lors du vissage.

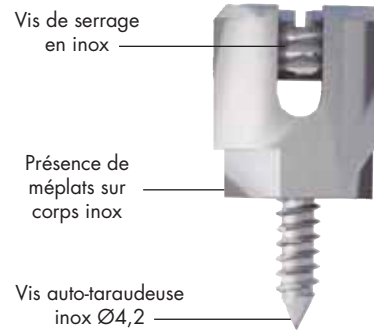
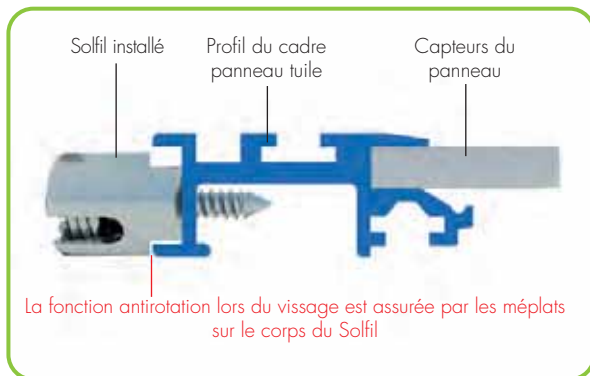

Produit	Code article	Réf.	Cdt.	Fixation	Matière	Capacité de serrage mm ²
	7341913	SFP41916	100 pièces + 1 embout de vissage	Vis auto-taraudeuse (ø 4,2 mm)	Inox	4 6 10 4+4 6+6

Outillage pour connecteurs **SOLFIL**®

Embout de vissage spécifique SOLFIL	Code article	Réf.	Application
	7500033	EVBSFP	Embout spécifiquement adapté au serrage du câble sur SOLFIL

Pince à dénuder Plein Fil	Code article	Réf.	Capacité de dénudage
	7500035	DSOLFILSFP	4 à 25 mm ²
	7483679	LAMEDSOLFIL	Jeu de lames de rechange (4 courtes + 1 longue)

Cosses préisolées à plage ronde

Cuivre étamé. Fût avec entrée chanfreinée. Stries à l'intérieur du fût procurant un meilleur contact électrique et une meilleure résistance à l'arrachement. Gaine isolante en polyamide. Température maxi d'utilisation : 105°C. Entrée conique "Easy entry". Tenue au feu : UL 94V0. 0 halogènes.



Conforme à la norme CEI 60352-2

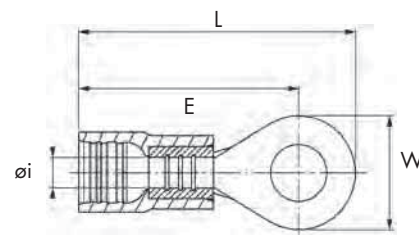

Section (mm ²)	Conditionnement vrac		Conditionnement boîte de 100		Isolant Ø maxi (mm)	Borne Ø (mm)	Dimensions (mm)			
	Code article	Réf.	Code article	Référence			W	Øi	E	L
2,6 - 6	7 210 191	NC1-5	7 210 190	B100NC1-5	6,4	5	9,6	3,3	22,2	27
	7 210 201	NC1-6	7 210 200	B100NC1-6	6,4	6	9,6	3,3	22,2	27
	7 210 211	NC2-6	7 210 210	B100NC2-6	6,4	6	13,8	3,3	25,1	32



Clips préisolés

Laiton étamé. Fût avec entrée chanfreinée. Stries à l'intérieur du fût procurant une meilleure résistance à l'arrachement. Isolant PVC. Entrée conique "Easy entry". Manchon cuivre permettant le frettage de l'isolant du conducteur. Température maxi d'utilisation : 75°C. Tenue au feu UL 94V0.



8625



8625TI

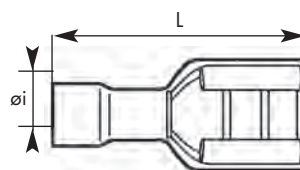
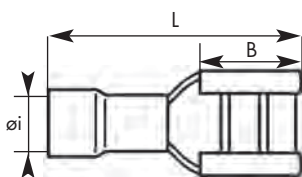

Section nominale (mm ²)	Conditionnement sachet de 100		Isolant Ø maxi (mm)	Largeur (mm)	Epaisseur (mm)	Øi (mm)	B (mm)	L (mm)
	Code article	Réf.						
2,6 - 6	7 307 621	8625	6,2	6,35	0,8	3,4	7,3	23,3
	7 307 622	8625TI	6,2	6,35	0,8	3,4	-	24,2

Autres cosses préisolées : voir catalogue général

Outils associés : voir page 19

Cosses tubulaires cuivre

Conforme à la norme NF C 20-130

Étamage électrolytique. Autres revêtements sur demande.
Entrée tulipée à partir de 10 mm². Série non tulipée sur demande, enlever le "T" à la référence.

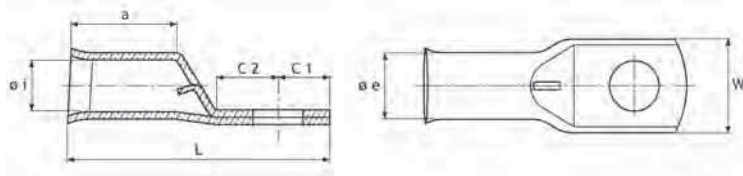

Section câble (mm ²)	Code article	Réf.	Cdt	Borne Ø (mm)	Dimensions (mm)							Matrices
					W	Øi	Øe	C1	C2	a	L	
2,5	7 417 001	2,5-3	100	3	7,5	2,4	4	3,6	6	7	20	/
	7 417 011	2,5-4	100	4	9	2,4	4	4,4	6	7	21	
	7 417 021	2,5-5	100	5	9	2,4	4	4,4	6	7	21	
	7 417 031	2,5-6	100	6	9	2,4	4	4,4	6	7	21	
4	7 406 205	4-4 C	100	4	9	2,7	5	6,2	7,4	8,7	25,7	...HCU 4
	7 406 215	4-5 C	100	5	9	2,7	5	6,2	7,4	8,7	25,7	
	7 406 225	4-6 C	100	6	12	2,7	5	6,2	7,4	8,7	25,7	
	7 406 235	4-8 C	100	8	12	2,7	5	6,2	7,4	8,7	25,7	
6	7 406 255	6-4 C	100	4	10	3,3	5,5	6,2	7	10,7	27,7	...HCU 6
	7 406 265	6-5 C	100	5	13	3,3	5,5	8	9	10,7	31,5	
	7 406 275	6-6 C	100	6	13	3,3	5,5	8	9	10,7	31,5	
	7 406 285	6-8 C	100	8	13	3,3	5,5	8	9	10,7	31,5	
10	7 406 306	10-4 CT	100	4	11	4,3	6,8	6,2	6,6	13,7	32,2	...HCU 10
	7 406 316	10-5 CT	100	5	11	4,3	6,8	6,2	6,6	13,7	32,2	
	7 406 326	10-6 CT	100	6	11	4,3	6,8	6,2	6,6	13,7	32,2	
	7 406 336	10-8 CT	100	8	14	4,3	6,8	8,2	10,6	13,7	36,7	
	7 406 346	10-10 CT	100	10	14	4,3	6,8	8,2	10,6	13,7	36,7	
16	7 406 386	16-5 CT	100	5	12	5,3	8	6	7	14,7	34	...HCU 16
	7 406 396	16-6 CT	100	6	12	5,3	8	6	7	14,7	34	
	7 406 406	16-8 CT	100	8	16	5,3	8	8	11	14,7	39	
	7 406 416	16-10 CT	100	10	16	5,3	8	8	11	14,7	39	
	7 406 426	16-12 CT	100	12	17	5,3	8	9,2	13,4	12,5	40,7	
25	7 406 466	25-6 CT	50	6	13	6,6	9,5	7	9	14,6	37,6	...HCU 25
	7 406 476	25-8 CT	50	8	16	6,6	9,5	9	11	14,6	41,6	
	7 406 486	25-10 CT	50	10	16	6,6	9,5	9	11	14,6	41,6	
	7 406 496	25-12 CT	50	12	17,5	6,6	9,5	9	11	14,6	41,6	
35	7 406 536	35-6 CT	50	6	15	7,9	11	9	10	16,5	43,5	...HCU 35
	7 406 546	35-8 CT	50	8	17	7,9	11	9	10	16,5	43,5	
	7 406 556	35-10 CT	50	10	17	7,9	11	9	10	16,5	43,5	
	7 406 566	35-12 CT	50	12	18,5	7,9	11	9	10	16,5	43,5	
50	7 406 606	50-6 CT	50	6	18	9,2	12,5	7	9	18,5	43,5	...HCU 50
	7 406 616	50-8 CT	50	8	18	9,2	12,5	10	14	18,5	51	
	7 406 626	50-10 CT	50	10	18	9,2	12,5	10	14	18,5	51	
	7 406 636	50-12 CT	50	12	19	9,2	12,5	10	14	18,5	51	

Autres cosses tubulaires : voir catalogue général

Outillage associé : voir page 20

Raccords en "C" pour conducteurs de terre en cuivre

Raccords en cuivre électrolytique en forme de "C" permettant d'effectuer des dérivations sans coupure du câble principal.



Montage A



Montage A



Montage B

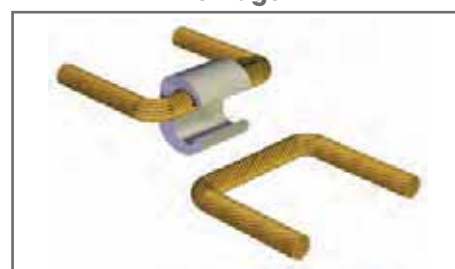

Cuivre			Cuivre étamé			Dimensions (mm)			Capacités (mm ²)						Matrices	
Code article	Réf.	Cdt	Code article	Réf.	Cdt	L	H	B	Totales		Mini		Maxi		Montage	
									Mini	Maxi	1	2	1	2		
7 340 103	C 6	100	7 340 104	C 6 E	100	9	10	6,4	3	12	1,5	1,5	6	6	A	..HCU 10
7 340 132	C 10	100	7 340 131	C 10 E	100	12	12,5	8,5	13	20	10	2x1,5	10	10	A	..HCU 25
7 340 152	C 16	100	7 340 151	C 16 E	100	17	19	11,5	19	32	10 16	9 2x1,5	16	16	A+B	..HCU 70
7 340 185	C 25-10	100	7 340 184	C 25-10 E	100	17	19,8	13	17	35	16	1,5	25	10	A	..HCU 95
7 340 180	C 25 PM	50	7 340 181	C 25 PME	50	19	21	11,9	35	41	25	10	25	16	A+B	..HCU 95
7 340 172	C 25	50	7 340 171	C 25 E	50	20	24,3	15	33	56	25	10	29,3	29,3	A	..HCU 150
											27	6	35	16	A+B	
											30	2x1,5	30	16	A+B	
7 340 212	C 35	50	7 340 211	C 35 E	50	20	26,5	15	53	70	30 50	25 2x1,5	35 50	35 16	A+B A+B	..HCU 150
7 340 232	C 50	50	7 340 231	C 50 E	50	20	26,5	17,2	66	100	50	16	50	50	A	..HCU 150
											63	2x1,5	70	30	A	
													75	25	A	

Autres raccords en C : voir catalogue général

Rondelles bi-métal (aluminium-cuivre)

Rondelles aluminium-cuivre limitant le couple galvanique entre pièces cuivre et support aluminium.
Autre dimensions : voir catalogue général.



Conditionnement boîte de 100		Ø A (mm)	Ø B (mm)	Epaisseur (mm)
Code article	Réf.			
7341500	BI12-5	5,3	12	2
7341499	BI12-6	6,5	12	2

Cosses et raccords à serrage mécanique

Les cosses et raccords à serrage par bride sont en laiton matricés et livrés, équipés d'étrier acier 60 kg zingué ou équipés d'étriers bronze (dans ce cas, la référence est suivie de la lettre "B").

Cosses de passage à semelle déportée



Sections (mm ²)	Code article	Réf.	Cdt.	Nombre de serrages	Ø B (mm)	Ø d (spécial) (mm)
6 - 75	7 600 731	CTR10	25	1	26	11 (9)*
	7 600 732	CTR10B	25	1	26	11 (9)*
35 - 150	7 600 741	CTR16	25	1	26	13
	7 600 742	CTR16B	25	1	26	13

* perçage spécial sur demande.

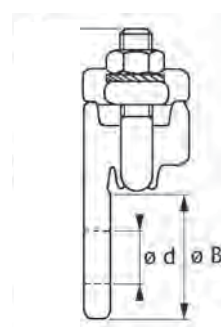

Raccords à griffes

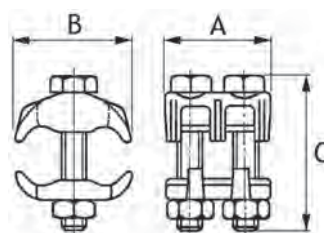

Sections (mm ²)	Code article	Référence	Cdt.	Boulons	A (mm)	B (mm)	C (mm)
4 - 30	7 601 001	RG1-25	50	1 x M 6	18	22	24
	7 601 002	RG1-25B					
4 - 16	7 601 011	RG2-16	50	2 x M 5	21	19	29
	7 601 012	RG2-16B					
4 - 35	7 601 021	RG2-35	25	2 x M 5	24	24	29
	7 601 022	RG2-35B					
4 - 50	7 601 031	RG2-50	25	2 x M 6	28	29	34
	7 601 032	RG2-50B					

Tresses de masse

Fil en cuivre Cu ETP. Embouts en métal cuivre sertis.
Disponible en cuivre rouge ou étamé.

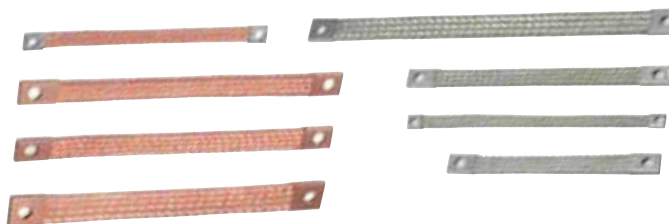
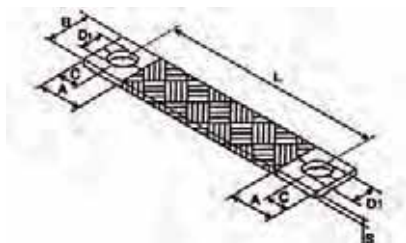

Cuivre rouge		Cuivre étamé		Section mm ²	Ø fils	Dimensions (mm)					
Code article	Réf.	Code article	Réf.			L	A	B	C	S	D1
7520300	TMP6-6-100	7520340	TMPE6-6-100	6	0,10	100	13	11	5	2,0	7
7520301	TMP6-6-150	7520341	TMPE6-6-150			150					
7520302	TMP10-8-150	7520342	TMPE10-8-150	10	0,20	150	23	17	10	2,0	9
7520303	TMP10-8-200	7520343	TMPE10-8-200			200					
7520304	TMP10-8-250	7520344	TMPE10-8-250			250					
7520305	TMP16-8-150	7520345	TMPE16-8-150	16	0,20	150	23	17	10	2,5	9
7520306	TMP16-8-200	7520346	TMPE16-8-200			200					
7520307	TMP16-8-250	7520347	TMPE16-8-250			250					
7520308	TMP16-8-300	7520348	TMPE16-8-300			300					
7520309	TMP25-8-150	7520349	TMPE25-8-150	25	0,20	150	23	23	10	3,2	9
7520310	TMP25-8-200	7520350	TMPE25-8-200			200					
7520311	TMP25-8-250	7520351	TMPE25-8-250			250					
7520312	TMP25-8-300	7520352	TMPE25-8-300			300					

Colliers de fixation polyamide noirs

Matière polyamide 6.6. Sans halogène. Température de fusion : 255°C. Tenue à la flamme UL 94 V2. Indice limite d'oxygène 27%. Température d'utilisation -40°C à +80°C. Température de montage -10°C à 60°C. Reprise d'humidité (24 h) 1,3%. Tenue aux agents extérieurs : résistent aux bases, huiles, hydrocarbures, solvants chlorés. Tenue limitée aux acides. Ne résistent pas aux phénols. Conditionnement : sachet de 100.

Conforme à la norme MIL-S-23190E



Code article	Réf.	Longueur (mm)	largeur (mm)	serrage Ø maxi (mm)	Résistance à la traction (DaN)
7133001	CCE100-2,5	100	2,5	20	8,1
7133003	CCE140-3,6	140	3,6	30	18,2
7133009	CCE295-4,8	295	4,8	75	22,2
7133011	CCE370-4,8	370	4,8	100	22,2

Outillage associé : voir page 22

Gaines Thermorétractables Série CPX 55

Les produits de la série CPX 55 sont des produits d'un bon rapport qualité/prix, possédant de bonnes propriétés physiques, chimiques et diélectriques.

Ils couvrent une large gamme d'applications.

- Température d'utilisation en continu : -55°C à +125°C.
- Coefficient de rétreint standard : 2/1.
- Auto-extinguible.
- Couleur noire (autres couleurs sur demande).
- Longueur : 1,2 m.

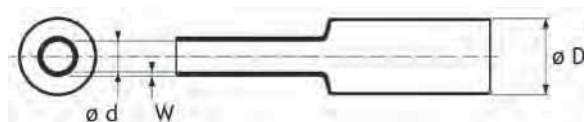

Mise en place : quand la CPX 55 est chauffée à 110°C minimum, elle se rétracte à 50 % de son diamètre initial.

Code article	Réf.	Expansée Ø intérieur mini (D)	Rétractée	
			Ø inter. Maxi (d) (mm)	Ep. paroi nom. (W) (mm)
7460608	CPX55-3BKL	2,4	1,2	0,50
7460614	CPX55-4BKL	3,2	1,6	0,50
7460620	CPX55-5BKL	4,8	2,4	0,50
7460626	CPX55-6BKL	6,4	3,2	0,60
7460632	CPX55-7BKL	9,5	4,8	0,60
7460638	CPX55-8BKL	12,7	6,4	0,60
7460644	CPX55-9BKL	16,0	8,0	0,60
7460650	CPX55-10BKL	19,0	9,5	0,80
7460656	CPX55-11BKL	25,4	12,7	0,90

Gaines Thermorétractables Série CPX 201

- Rapport de rétreint : 3/1.
- Couleur jaune/vert.
- Longueur : 1,2 m.

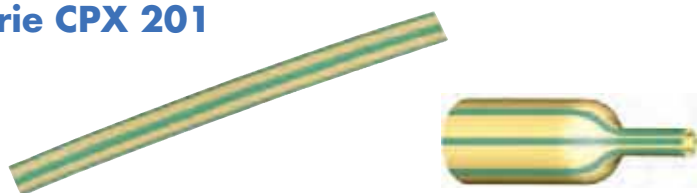

Mise en place : quand la CPX 201 est chauffée à 90°C, elle se rétracte à 33 % de son diamètre initial.

Code article	Réf.	Expansée Ø intérieur mini (D)	Rétractée	
			Ø inter. Maxi (d) (mm)	Ep. paroi nom. (W) (mm)
7462509	CPX201-1L	3,2	1,0	0,55
7462510	CPX201-2L	4,8	1,5	0,60
7462511	CPX201-3L	6,4	2,0	0,65
7462512	CPX201-4L	9,5	3,0	0,75
7462513	CPX201-5L	12,7	4,0	0,75
7462514	CPX201-6L	19,0	6,0	0,85
7462515	CPX201-7L	25,4	8,0	1,00

Gaines Thermorétractables étanches Série CPA 100

La CPA 100 est une gaine semi-flexible à paroi interne adhésive fusible qui fond au chauffage. Après rétreint et lors du refroidissement, elle produit une protection étanche sur le produit recouvert.

La CPA100 convient à un large éventail d'applications telles que l'encapsulation de câbles, de fils, d'épissures, de terminaisons de câbles et de composants.

Le choix des rapports de rétreint élevés traduit la souplesse d'utilisation demandée, par exemple, pour recouvrir des matériaux aux contours irréguliers.

- Température d'utilisation en continu : -55°C à +110°C.
- Rapport de rétreint : 3/1 ou 4/1.
- Semi-flexible.
- Protection contre l'humidité.
- Paroi extérieure auto-extinguible.
- Longueur 1,2 m.

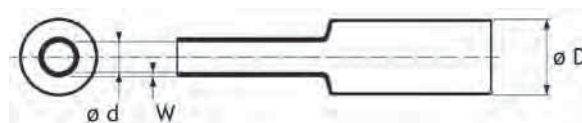

Mise en place : quand la CPA 100 est chauffée à 95°C minimum, elle se rétracte à 33% de son diamètre initial.

Code article	Réf.	Expansée Ø intérieur mini (D)	Rétractée	
			Ø inter. Maxi (d) (mm)	Ep. paroi nom. (W) (mm)
7464000	CPA100-30	3,0	1,0	1,0
7464001	CPA100-31	4,5	1,6	1,10
7464002	CPA100-32	6,0	2,0	1,20
7464003	CPA100-33	9,0	3,0	1,40
7464004	CPA100-34	12,0	4,0	1,70
7464005	CPA100-35	19,0	6,0	2,10
7464006	CPA100-36	4,0	8,0	2,40

Outils associés : voir page 22

Outillages de sertissage pour connecteurs SOLINQ®



Modèle standard CCRIMP

Code article

Réf.

Corps en acier bruni. Mise en place des matrices facile et rapide. Crémaillère de sécurité. Pression de serrage de la crémaillère réglable. Rangement ingénieux des matrices dans les manches. Manches isolés bi-matière pour un plus grand confort d'utilisation.

7500041

CCRIMP

Matrice pour connecteur sections 2,5 - 4 - 6 mm²

7500037

MCC4



Modèle spécifique avec positionneur

Code article

Réf.

Pince de haute qualité, pratique et robuste. Grande qualité de sertissage grâce au déplacement rectiligne des matrices. Guidage et fixation optimales des matrices. Matrice 3 empreintes (2,5-4-6 mm²) avec butée pivotante pour un positionnement parfait des contacts. Crémaillère de sécurité

7500030

PCS256

Matrice pour connecteur sections 2,5 - 4 - 6 mm²

7500031

MPCS256

Pince à dénuder pour conducteurs photovoltaïques



Pince manuelle à dénuder les conducteurs photovoltaïques

Code article

Réf.

Dénude les conducteurs solaires standards. longueur de dénudage de 8 à 24 mm. Coupe des conducteurs sur isolant jusqu'à 3 mm Ø maxi. Longueur : 180 mm. Poids : 0,210 kg.

7500038

DSOLAR156

Pince à sertir pour cosses préisolées



Pour produits préisolés de 0,34 à 6 mm²

Code article

Réf.

Sertissage des produits préisolés de 0,34 à 6 mm². Longueur : 245 mm. Poids : 0,640 kg. Corps en acier chromé, manches isolés bi-matière pour un plus grand confort d'utilisation, matrice à double empreinte permettant d'effectuer le sertissage et le frettage en une seule opération, crémaillère de sécurité et pression de serrage réglable.

7 500 205

CT 0346

Pinces mécaniques manuelles



Pince manuelle pour sertissage par poinçonnage de 0,5 à 10 mm²

Code article

Réf.

Sertissage par poinçonnage de 0,5 à 10 mm² des cosses roulées brasées et tubulaires séries CT et CU. Longueur : 260 mm. Poids : 0,380 kg. Manches isolés en PVC. Crémaillère de sécurité.

7 500 067

MB 524



Pince manuelle pour sertissage hexagonal de 6 à 50 mm²

Code article

Réf.

Sertissage par rétreint hexagonal de 6 à 50 mm² des cosses tubulaires et manchons cuivre (série CT). Longueur : 400 mm. Poids : 1,305 kg. Réglage de la section par barilletts rotatifs.

7 503 151

TN 50 HX

Coffret sur demande : Code article : 7 503 153 - Référence : CMTN 50 HX.

Presses



Presse mécanique manuelle - 50 kN pour sertissage hexagonal de 4 à 120 mm²

Code article

Réf.

Presse mécanique manuelle pour le sertissage à matrices interchangeables. Longueur : 420 mm. Poids : 2 kg. Mécanisme anti-retour garantissant la parfaite réalisation du sertissage. Chape à tête ouvrante. Bras isolés en PVC. Système d'avance rapide des matrices.

7 504 001

MRD 50

Calibre de contrôle

7 504 003

PGM 1

Coffret

7 504 002

CMMRD 50

Matrices pour cosses tubulaires, manchons cuivres et raccords en "C" pour presse MRD 50

Matrices	Section mm ²	Code article	Réf.	Section mm ²	Code article	Réf.
	4	7 504 132	D5 HCU 4-120	35	7 504 111	D5 HCU 6-35
	6	7 504 111	D5 HCU 6-35	50	7 504 121	D5 HCU 10-50
	10	7 504 121	D5 HCU 10-50	70	7 504 101	D5 HCU 16-70
	16	7 504 101	D5 HCU 16-70	95	7 504 131	D5 HCU 25-95
	25	7 504 131	D5 HCU 25-95	120	7 504 132	D5 HCU 4-120



Presse hydraulique manuelle - 35 kN pour sertissage hexagonal de 4 à 150 mm²

Code article

Réf.

Presse hydraulique manuelle légère et ergonomique permettant le sertissage d'une seule main des cosses tubulaires et manchons cuivre série CT. Dimensions : 215 x 50 x 175 mm. Poids : 1,370 kg. Tête à ouverture et fermeture rapide, pivotante à 360°. Retour du piston par levier de décharge. Déclenchement automatique avec clic audible lorsque la force de 35 kN est atteinte. Pompe à 1 vitesse. Outil livré en coffret plastique pouvant contenir 10 jeux de matrices.

7 500 650

HVD 35

Matrices hexagonales pour cosses tubulaires, manchons cuivre et raccords en "C"

Section mm ²	Code article	Réf.	Section mm ²	Code article	Réf.
4	7 500 651	D35 HCU 4	50	7 500 657	D35 HCU 50
6	7 500 652	D35 HCU 6	70	7 500 658	D35 HCU 70
10	7 500 653	D35 HCU 10	95	7 500 659	D35 HCU 95
16	7 500 654	D35 HCU 16	120	7 500 660	D35 HCU 120
25	7 500 655	D35 HCU 25	150	7 500 661	D35 HCU 150
35	7 500 656	D35 HCU 35			

Pince pour colliers de câblage



Pince pour colliers de 2,2 à 4,8 mm de largeur

Code article

Réf.

Serrage et coupe automatique de colliers. Corps et poignée en métal. Poids : 350 gr.

7 500 301

5401

Pistolet à air chaud



Pistolet à trois réglages de température

Code article

Réf.

Pistolet à air chaud avec trois réglages de température. Lors de chaque utilisation, choisir le degré de température et la vitesse de débit d'air chaud. Notre appareil à air chaud offre des possibilités multiples d'utilisations. Grâce au débit important de l'air chaud, aux températures élevées et au poids léger de l'appareil, le travail se fait simplement et sans fatigue. Puissance : 1 800 Watts. Echelle de température : position 1 : 50°C ; position 2 : 400°C ; position 3 : 600°C. Débit d'air : position 1 0 : 200 l/min. ; position 2 : 300 l/min. ; position 3 : 500 l/min. Poids : 780 g. Tension : 220 V.

7 469 912

HL 1810 S

Buse de surface (50 mm)

7 469 902

BS 701

Buse de surface (75 mm)

7 469 903

BS 702

Buse réfléchrice (30 mm)

7 469 904

BR 705

Buse réfléchrice large (75 mm)

7 469 905

BR 730

Buse réductrice (Ø 14 mm)

7 469 907

BR 14

Buse réductrice (Ø 20 mm)

7 469 906

BR 20



BS 701



BR 705



BR 14

Coupe-câbles manuels



Pour les conducteurs cuivre ou aluminium

Code article

Réf.

Pour les conducteurs cuivre ou aluminium jusqu'à Ø 25 mm. Nouvelle géométrie et qualité des tranchants exceptionnelle. Coupe préparatoire et coupe définitive (1^{er} et 2^{ème} tranchant). Ne coupe pas l'acier. Longueur : 200 mm. Poids : 0,300 kg. Manches isolés en PVC. Grande qualité de coupe.

7 507 110

CC 20



Coupe-câbles manuel à crémaillère

Code article

Réf.

Capacité de coupe pour conducteurs cuivre ou aluminium jusqu'à Ø 34 mm : aluminium : 240 mm² ; cuivre : 185 mm² ; ne coupe pas l'acier ; longueur : 210 mm ; poids : 0,750 kg ; manches isolés en polypropylène.

7 519 562

MRK 34



Cette documentation n'est pas contractuelle.

Les articles y figurant sont proposés dans la limite des stocks disponibles. Mecatracting S.A. se réservant le droit d'interrompre ses fabrications ou d'en modifier les caractéristiques sans préavis.
Photos non contractuelles

© 2010 Mecatracting S.A.

Tous droits de reproduction, d'adaptation et de traduction réservés pour tous pays.

Conception graphique : ComST 04/2011

Crédits photo : © Franz Metelec © Pakhnyushchy © Jean-Paul Comparin - Fotolia.com



Distribué par :

MECATRACTION - B.P.8 - 19231 POMPADOUR CEDEX - FRANCE
TEL. : (33) 05 55 73 89 89 - FAX : (33) 05 55 73 32 21
www.mecatraction.fr - commercial@mecatraction.fr